

# DOOSAN

Escavatori cingolati |  
DX140LCR-5



Potenza max: 115 HP  
Peso operativo: 15,4 t  
Capacità benna max: 0,76 m<sup>3</sup>



# Gruppo Doosan – Costruiamo oggi il tuo domani

## ▣ Entra nella grande famiglia Doosan

Il Gruppo Doosan – fondato nel 1896 e con sede centrale a Seul, in Corea del Sud – è una delle aziende a più rapida crescita del mercato mondiale:

- Con più di 40.000 dipendenti in 38 paesi, Doosan è tra i principali protagonisti in diversi segmenti industriali
- Siamo tra i leader mondiali del settore del supporto alle infrastrutture, con una rete planetaria di 56 sussidiarie e 3700 distributori

## ▣ Gruppo Doosan – Un vero protagonista mondiale



### Doosan Engine

- N. 2 al mondo nel mercato dei motori diesel marini a media velocità



### Doosan Engineering & Construction

Leader di innovazione nell'edilizia residenziale e pubblica e nella costruzione di infrastrutture industriali.

- N. 1 al mondo per le attrezzature per impianti chimici



### Doosan Heavy Industries & Construction

- N. 1 al mondo nella costruzione di impianti di desalinizzazione
- N. 1 al mondo nel mercato dei generatori di vapore a recupero di calore
- N. 1 al mondo per l'acciaio stampato e per utensili
- N. 3 al mondo per gli alberi motore



### Doosan Infracore

- Tra i 5 principali produttori al mondo di macchine movimento terra
- N. 1 al mondo per le pale compatte
- N. 1 al mondo per gli accessori
- N. 1 al mondo per i compressori portatili



## ▣ Doosan Infracore Construction Equipment

Più di 40 anni di esperienza nel settore delle macchine edili e movimento terra

La nostra rete mondiale di stabilimenti e strutture commerciali è il risultato di oltre quattro decenni di impegno che ci hanno portato tra i leader ai vertici del mercato mondiale delle macchine movimento terra.

Un partner affidabile vicino a te

Vero protagonista internazionale sotto ogni punto di vista, Doosan vanta una rete a copertura planetaria con stabilimenti per la produzione su vasta scala, affiliate commerciali e concessionarie distribuite in tutto il mondo.



Gli stabilimenti Doosan in Europa

## ▣ Da costruttore di macchine a fornitore di soluzioni integrate complete

Per garantire il più elevato valore residuo e di permuta dell'usato, i professionisti dei nostri servizi di assistenza e ricambistica sono sempre in prima linea per mantenere l'elevato livello di prestazioni, produttività e affidabilità dei nostri prodotti durante il loro intero ciclo di vita.

## ▣ Rivolgetevi alla vostra concessionaria per conoscere la gamma completa di servizi pensati specificamente per voi!

Le concessionarie sono i nostri specialisti locali e lavorano per garantirvi i massimi vantaggi dai nostri pacchetti integrati. Pianifica in anticipo per assicurare il successo delle tue macchine!



Accessori omologati Doosan



Ricambi originali



Garanzia estesa



Soluzioni finanziarie



Contratti di manutenzione



Telematica



Sistemi di monitoraggio



Dealer Locator

Europe

Select a country

City, Country

Search

# Dealer locator

Advanced Services

- Articulated dump trucks
- Mini excavators
- Crawler Excavators
- Wheeled Excavators
- Wheel Loaders

## ▣ Simplicity works when it comes to Doosan's product range...



Dumper articolati



Pale gommata



Escavatori gommati



Miniescavatori



Escavatori cingolati

# Per aumentare profitti, produttività ed efficienza dei consumi

## ► Grande produttività e basso costo di possesso

Produttività più elevata e consumi di carburante ridotti in un ambiente di lavoro efficiente e confortevole.

⊗ **Produttività:** forze di scavo alla benna e al bilanciere ai vertici della categoria.

⊗ **Affidabilità:** elementi pressofusi e punti di articolazione in acciaio forgiato rinforzati e braccio e bilanciere per impieghi gravosi irrobustiti per sostenere forti sollecitazioni. Cilindri di braccio e bilanciere robusti e a grande diametro, per movimenti fluidi e potenti. Perni e boccole a tecnologia avanzata.

⊗ **Sicurezza:** telecamera posteriore e ampi specchietti laterali, fari di lavoro potenti, piattaforma e gradini antidrucciolo. Corrimano sulla torretta.

⊗ **Applicazioni speciali:** le configurazioni con braccio articolato e lama apripista sono particolarmente idonee per applicazioni speciali. I pattini di gomma opzionali sono ideali per le applicazioni urbane che richiedono danni minimi al suolo.



⊗ **Accessori di facile impiego:** impostazione di pressione e portata dei circuiti idraulici direttamente dal pannello di comando. Con in più la possibilità di memorizzare fino a 10 configurazioni preimpostate.

☉ **Comfort:** cabina tra le più spaziose del mercato, con bassi livelli di vibrazioni e rumorosità ed eccellente visibilità panoramica. Sedile a sospensione pneumatica con riscaldamento e completamente regolabile e aria condizionata con climatizzatore di serie.

☉ **Controllabilità:** esclusiva manopola jog/shuttle, 4 modalità operative e 4 di potenza, comando proporzionale, intuitivo monitor a colori LCD TFT da 7".

☉ **Potenza:** eccezionalmente potenti e con coppia elevata a bassi regimi, i motori Stage IV Perkins non richiedono il filtro antiparticolato DPF e l'associato sistema di rigenerazione, a tutto vantaggio dell'efficienza dei consumi.

☉ **Gestione intelligente dei consumi:** il motore Perkins consente un 5% di consumi in meno. Il nuovo sistema SPC (Smart Power Control), associato alla funzione programmabile di spegnimento automatico del motore, riduce i consumi di un ulteriore 5%.

☉ **Ventola viscostatica elettronica:** per garantire capacità di raffreddamento ottimali, la ventola è controllata elettronicamente tramite un mozzo viscostatico, che riduce la rumorosità e migliora l'efficienza dei consumi.

☉ **Filtraggio avanzato:** filtri della massima efficienza rimuovono acqua, polvere e particolato aereo proteggendo al meglio il valore dell'investimento.

☉ **Manutenzione facile:** accesso agevole a tutti i vani. Parametri di manutenzione consultabili direttamente dal pannello di controllo.

☉ **Sottocarro durevole:** rulli superiori in acciaio forgiato e a tempra profonda - rulli lubrificati a olio - ruote motrici trattate termicamente - catene a lunga durata lubrificate e lavorate con trattamento termico a tempra profonda.

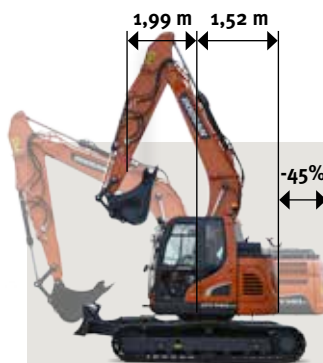

**Raggio di rotazione posteriore ridotto:** per agevolare l'uso della macchina in aree urbane e spazi angusti, il raggio di rotazione posteriore è del 45% inferiore e quello anteriore del 24% inferiore rispetto al modello convenzionale DX140LC-5. Il diametro minimo di rotazione è pari a soli 3,51 m.

# Prestazioni ed efficienza dei consumi al top



## La potenza per sollevare la produttività

Il DX140LCR-5 affronta con la massima efficienza e affidabilità anche i lavori più impegnativi, con notevoli risparmi di tempo e denaro.

- L'impianto idraulico migliorato sfrutta la potenza motrice in maniera più efficiente, massimizzando la resa della pompa e offrendo più comfort, precisione e fluidità
- Le accresciute forze di scavo e di trazione e la maggiore capacità di sollevamento si combinano per fornire prestazioni elevate sulle quali poter sempre contare, giorno dopo giorno
- La sensibile riduzione dei consumi di carburante riduce a sua volta i costi di esercizio e l'impatto ambientale



## GESTIONE OTTIMIZZATA DELLA POTENZA

Il DX140LCR-5 monta un motore Perkins. Noto e apprezzato per l'efficienza dei consumi, l'affidabilità e la durata, il motore Perkins offre potenza eccezionale e coppia elevata a bassi regimi. Il sistema di iniezione Common Rail è associato a un turbocompressore con valvola Wastegate che aumenta la densità dell'aria, migliorando l'erogazione di potenza.

La tecnologia della riduzione catalitica selettiva (SCR), abbinata al catalizzatore di ossidazione (DOC), assicura la conformità alla normativa Stage IV. Il sistema non richiede filtro antiparticolato e il relativo impianto di rigenerazione.



Se il motore è il cuore dell'escavatore, il sistema e-EPOS ne è il cervello e fornisce un canale di comunicazione perfettamente sincronizzato tra la centralina elettronica ECU (Electronic Control Unit) del motore e l'impianto idraulico. Un controller di rete locale CAN (Controller Area Network) regola il flusso costante di informazioni tra il motore e l'impianto idraulico, assicurando la precisa erogazione della potenza richiesta.

## GESTIONE EFFICIENTE DEL CARBURANTE

- Quattro modalità di erogazione della potenza e quattro modalità operative tra cui scegliere, per prestazioni sempre ottimali in qualunque condizione
- SPC (Smart Power Control): riduce il numero di giri quando il carico sul motore è leggero e regola la coppia delle pompe, assicurando efficienza dei consumi e riduzione delle emissioni
- Spegnimento automatico del motore: arresta il motore se la macchina rimane al minimo per un determinato periodo di tempo.
- Il controllo elettronico del consumo di carburante ottimizza l'efficienza
- Il minimo automatico riduce i consumi
- Indicatore ECO in tempo reale: indica in tempo reale i consumi della macchina in funzione delle prestazioni erogate. Prestando attenzione a non far salire l'indicatore a barra sulla destra del LED, l'operatore impara a risparmiare carburante e a migliorare il suo rendimento
- Per garantire capacità di raffreddamento ottimali, la ventola di raffreddamento è controllata per mezzo di un mozzo viscostatico, che riduce la rumorosità e migliora l'efficienza dei consumi



**Turbocompressore con valvola Wastegate:** consente a una parte dei gas di scarico di bypassare la turbina per meglio regolare la sovralimentazione e proteggere il motore. Riduce il ritardo con il quale la turbina comincia ad accelerare per generare la sovralimentazione e massimizzare la coppia. Riduce l'usura in presenza di regimi elevati e carichi leggeri. Il turbocompressore aumenta la densità dell'aria, consentendo al motore di produrre più potenza senza risentire degli effetti dell'altezza barometrica.

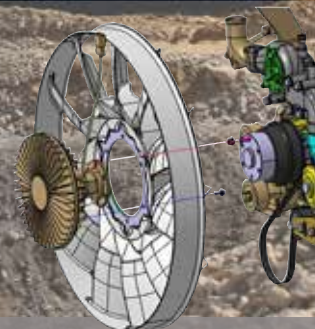

**Ventola viscostatica elettronica:** per garantire capacità di raffreddamento ottimali, la ventola è controllata elettronicamente tramite un mozzo viscostatico, che riduce la rumorosità e migliora l'efficienza dei consumi.

# Lavorare nel comfort

## Lo spazio di lavoro ideale, disegnato attorno a voi

Il DX140LCR-5 è stato progettato per fornirvi il migliore ambiente di lavoro possibile. La cabina pressurizzata è conforme ai requisiti di sicurezza ISO. L'abitacolo è ampio e il sedile riscaldato a sospensione pneumatica completamente regolabile è di serie. L'operatore può raggiungere con facilità i vani portaoggetti rimanendo comodamente seduto e gode di vista panoramica sul sito di lavoro libera da ostacoli. Vibrazioni e rumorosità sono ridotte, mentre l'aria condizionata e il climatizzatore a controllo automatico permettono di lavorare per ore e ore senza stancarsi.



### Ambiente di lavoro ai vertici della categoria

Gli escavatori cingolati Doosan sono dotati di motori all'avanguardia dai bassi consumi e conformi alle normative europee Stage IV per la riduzione delle emissioni inquinanti e a quelle per la limitazione delle emissioni sonore.

I bassi livelli di vibrazioni e rumorosità all'interno dell'abitacolo si traducono in un comfort eccezionale per l'operatore, mentre l'efficienza dei filtri aria è garanzia di un ambiente di lavoro salubre.

### Pedale per avanzamento rettilineo

Utile quando la macchina deve procedere in linea retta, assicura comfort nei lavori su superfici in pendenza e durante i movimenti combinati come quelli braccio/bilanciere o bilanciere/brandeggio.

### Joystick e pedale proporzionale a due vie

Per il massimo comfort nell'utilizzo degli accessori, l'operatore può impostare con facilità i comandi tramite il pannello di controllo scegliendo tra l'azionamento mediante i selettori a rotella del joystick o quello a pedale (non disponibile nella configurazione con braccio articolato).

### Sedile a sospensione pneumatica riscaldato (di serie)

Oltre a essere regolabile e fornito di supporto lombare, il sedile è dotato di sistema di sospensione pneumatica che riduce le vibrazioni. In più è riscaldato (con attivazione a pulsante). Un comodo vano portaoggetti è collocato proprio sotto il sedile.

### Aria condizionata con climatizzatore

L'operatore può impostare il flusso d'aria scegliendo tra 5 diverse modalità e il sistema regola automaticamente la temperatura dell'aria e la velocità della ventola. La funzione di ricircolo aria è disponibile.

### Autoradio MP3/USB

Autoradio opzionale MP3/USB o MP3/USB con lettore CD.

### Vani portaoggetti

La nuova cabina offre numerosi vani portaoggetti, di cui uno isotermico (e collegato al climatizzatore).

### Smorzatori CabSus

Il nuovo sistema di sospensione della cabina (smorzatori CabSus) offre un'elevata capacità di riduzione delle vibrazioni e un'eccellente protezione dagli urti. Il sistema assorbe sollecitazioni e vibrazioni in maniera molto più efficace rispetto ai normali smorzatori viscosi.





1. Ampio tettuccio
2. Parasole
3. Vano riponi-occhiali
4. Maniglia del parabrezza
5. Vano isotermico
6. Parabrezza anteriore superiore con parasole incorporato e montante per una regolazione semplice e affidabile
7. Il fotosensore rileva l'energia radiante del sole e regola automaticamente la temperatura
8. Visibilità in basso a destra migliorata
9. Joystick e pulsanti integrati in console di comando regolabili
10. Comandi separati per la regolazione dell'altezza del sedile e dell'inclinazione della sospensione
11. Pedale per comando ausiliario a 1 o 2 vie
12. Pedali ergonomici
13. Pavimento piano, spazioso e facile da pulire
14. Pulsante di arresto di emergenza del motore
15. Pedale per braccio articolato o avanzamento rettilineo

# Controllo totale in tutta semplicità

## ■ Gli standard di efficienza più elevati direttamente sulla punta delle dita

Tecnologie avanzate e intuitive sono solo alcuni dei molti vantaggi di questa generazione di escavatori. I controlli ergonomici e il nitido monitor a colori pongono la macchina saldamente nelle mani dell'operatore.

- Il nuovo schermo multifunzione LCD TFT 7" mostra tutte le informazioni necessarie per consentire il controllo dello stato e delle impostazioni della macchina a colpo d'occhio
- Joystick ad alta sensibilità e comandi collocati in posizione comoda da raggiungere permettono all'operatore di lavorare con semplicità, tranquillità e sicurezza con il minimo sforzo, a vantaggio di comfort, efficienza e produttività
- L'esclusiva manopola jog/shuttle con comando a scorrimento intermittente/continuo consente un controllo facile e preciso di tutte le funzioni della macchina
- La portata ausiliaria proporzionale migliora la precisione (sia tramite joystick che pedale), riduce i sobbalzi e rende più efficiente l'utilizzo degli accessori

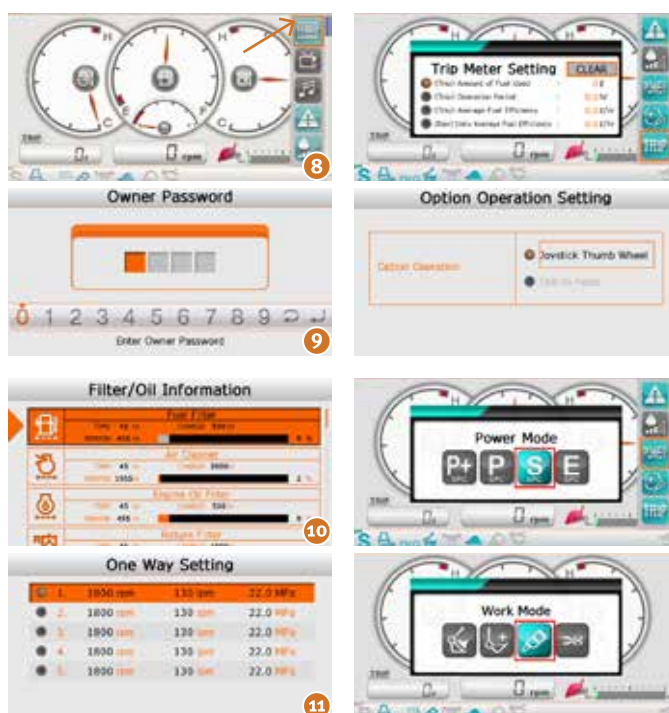

### Pannello monitor LCD TFT a colori

Il monitor LCD TFT 7" (cioè con tecnologia Thin-Film-Transistor che migliora la qualità dell'immagine) offre modalità di visualizzazione giorno/notte. Di facile utilizzo, consente accesso completo alle impostazioni e alle informazioni di manutenzione della macchina. Eventuali anomalie sono mostrate con chiarezza sullo schermo, fornendo un controllo completo delle condizioni operative dell'escavatore e consentendo all'operatore di lavorare in piena sicurezza. Tutte le funzioni sono pienamente controllabili per mezzo del monitor o attraverso la manopola jog/shuttle.

1. Consumo di carburante: attuale, totale e media giornaliera
2. Indicatore carburante
3. Indicatore AdBlue®
4. Icona ECO: cambia colore in funzione delle condizioni operative (minimo, normale, sotto carico)
5. Indicatore ECO: mostra il consumo medio di carburante
6. Temperatura olio idraulico e refrigerante motore
7. Simboli di avvertenza
8. Nuovo menu semplificato: mostrato sulla destra dello schermo per consentire rapido accesso alle funzioni principali
9. Sistema di accensione con password antifurto opzionale
10. Informazioni filtro olio
11. Gestione degli accessori: memorizza fino a 10 diverse configurazioni per gli accessori, consentendo all'operatore di preimpostare pressione e portata idraulica secondo necessità

### Contachilometri parziale

Consente all'operatore di monitorare i consumi giornalieri (o su un diverso periodo di riferimento) direttamente dal pannello di comando.

### Linee ausiliarie con comando via joystick o pedali

Migliora il comfort dell'operatore, poiché il controllo tramite joystick di accessori come cesoie o martello può diventare scomodo con il susseguirsi delle ore di lavoro o a causa della ripetitività dei movimenti. Questa funzionalità si rivela utile anche quando è richiesta precisione, poiché consente all'operatore pieno controllo sull'escavatore mediante il joystick, mentre il pedale a due vie viene impiegato per gli accessori.

### Gestione dinamica della potenza

- Cambio automatico
- L'attivazione del sistema di controllo Power Boost incrementa la forza di scavo del 10%
- Con un semplice tocco del pulsante di decelerazione è possibile portare il motore al minimo o a un regime ridotto
- Il minimo automatico si attiva dopo 4 secondi di permanenza dei comandi in posizione neutra, riducendo il consumo di carburante e la rumorosità in cabina

### Quattro modalità operative e quattro modalità di potenza

Erogazione ottimizzata in funzione dell'applicazione con riduzione al minimo dei consumi di carburante:

- Modalità monodirezionale, bidirezionale, scavo e sollevamento
- Modalità Power+, Power, Standard, Economy



**Facile controllo:** esclusiva manopola jog/shuttle per un controllo facile e preciso di tutte le funzioni della macchina.



- 1. Pulsante Power Boost e decelerazione
- 2. Comando a rotella per controllo proporzionale degli accessori
- 3. Joystick "a corsa corta" per un controllo facile e preciso di tutte le operazioni
- 4. Esclusiva manopola jog/shuttle
- 5. Pulsante cambio automatico
- 6. Pulsante fari di lavoro
- 7. Climatizzatore e HVAC
- 8. Controllo remoto autoradio
- 9. Comando tergicristalli
- 10. Presa elettrica 12 V

**La tua sicurezza:** i fari di serie su braccio e cabina, gli ampi specchietti retrovisori e la telecamera posteriore migliorano la visibilità panoramica e quindi la sicurezza. Sempre di serie: piastre antidrucciolo; segnalatore automatico di surriscaldamento; sensore pressione olio bassa; pulsante per arresto d'emergenza del motore; interruttore modalità ausiliaria (limita a un livello di utilizzo sicuro le funzioni idrauliche in caso di avaria dell'EPOS); allarme di sovraccarico.



**Telecamera posteriore**



**Finestrini laterali di grandi dimensioni**

# Affidabilità: un'abitudine di vita

## ▣ Macchine progettate per durare a lungo negli impieghi più impegnativi

La vostra professione richiede attrezzature affidabili. Doosan utilizza strumenti di progettazione e analisi altamente specializzati per realizzare macchine quanto più durevoli e robuste possibile. Strutture e materiali sono sottoposti a prove severe per verificarne la resistenza e la resilienza nelle condizioni più estreme.

La solidità e durata delle nostre macchine assicurano il minor costo totale di possesso ai nostri clienti.



### Telaio a X ultra resistente

Il sottocarro a X è stato progettato utilizzando simulazioni tridimensionali computerizzate e il metodo dell'analisi a elementi finiti (FEA), per assicurare livelli ottimali di durata e integrità strutturale.

### Sottocarro durevole

- Catena con maglie autolubrificanti a tenuta che ne garantiscono l'affidabilità a lungo termine
- Molla e ruota tendicingolo congiunte per ottenere prestazioni durature e praticità manutentiva
- Ruote motrici per impieghi gravosi realizzate con getto di acciaio a garanzia della più elevata resistenza
- Rulli dei cingoli con lubrificazione permanente a vita

### Braccio e bilanciere irrobustiti

Per il calcolo della migliore distribuzione dei carichi sull'intera struttura del braccio si è fatto ricorso al metodo dell'analisi a elementi finiti (FEA, Finite Element Analysis). Insieme a materiali a spessore incrementato, l'utilizzo di questo metodo di analisi ha consentito di limitare la fatica dei componenti, migliorando affidabilità e durata.

Barre di rinforzo supplementari e struttura centrale e flangia terminale irrobustite migliorano la protezione della base del bilanciere.

### Filtraggio avanzato

- Filtri carburante e separatore d'acqua: il filtro ad alte prestazioni con separatore d'acqua cattura efficacemente la condensa nel carburante, riducendo le impurità e contribuendo a minimizzare i problemi dovuti alla qualità del gasolio. I prefiltri e i filtri principali doppi di serie riducono al minimo le avarie del sistema di alimentazione
- Filtro aria: il filtro aria forzata ad alta capacità rimuove oltre il 99% del particolato aereo, riducendo il rischio di contaminazione del motore e prolungando gli intervalli di pulizia e di sostituzione della cartuccia

### Perni e boccole a tecnologia avanzata

Per il perno di articolazione del braccio viene utilizzato un metallo a elevata lubrificazione che ne migliora la durata e prolunga gli intervalli di ingrassaggio. Il punto di snodo della benna utilizza boccole EM (Enhanced Macrosurface) dal particolare profilo superficiale e rivestimento autolubrificante che ottimizza la lubrificazione e rende più agevole la rimozione dei detriti. Dischi ultrasensibili all'usura e lo spessore per lo snodo della benna in materiale polimerico migliorano ulteriormente la durata.



**Lama apripista**

**Lama dalla struttura robusta e rinforzata:**

- Angoli ampi di altezza di sollevamento e profondità di scavo per adattarsi a qualunque sito di lavoro
- Punti di ancoraggio a grande dimensione per la massima durata
- Ampie protezioni per cilindri e flessibili
- Occhielli di sollevamento sulla lama per un trasporto sicuro
- Le parti a contatto con il suolo sono state attentamente disegnate per prevenire danni alle superfici

# Manutenzione semplice e massima disponibilità operativa

## ▣ Eccellente accessibilità per la manutenzione

Una macchina che richiede solo interventi di manutenzione brevi e a lunga distanza l'un dall'altro è una macchina sulla quale poter sempre contare quando è necessaria in cantiere. Le nostre macchine sono progettate per aver bisogno di semplice manutenzione di routine. I tecnici Doosan sono naturalmente a disposizione per fornire supporto più specifico in caso di necessità. Scegli tra l'ampia gamma di contratti di assistenza la soluzione più adatta alle tue esigenze. Disponibilità, produttività e valore residuo sono tutti massimizzati, facendo di questi escavatori una scelta economicamente vantaggiosa e premiante.



### Comodo accesso per la manutenzione

- Ampi corrimano e piastre e predellini antiscivolo rendono più semplice e sicuro l'accesso alla torretta
- Protetto da serratura, il filtro dell'aria condizionata è collocato di lato sulla cabina per facilitarne l'accesso
- Il sezionatore semplifica la disconnessione della batteria in caso di inutilizzo prolungato della macchina
- Il display contatore è consultabile con facilità anche stando al suolo
- Valvole di chiusura montate sulle tubazioni della linea prefiltro e su quelle dello spurgo del serbatoio carburante semplificano la manutenzione e riducono i rischi di perdita di liquidi inquinanti
- Tutti i componenti del motore sono facilmente raggiungibili tramite i pannelli superiori e laterali
- Per migliorare ancora di più la facilità di accesso e di manutenzione, tutti i filtri (filtro olio motore, prefiltro carburante, filtro carburante e filtro pilota) sono collocati nel vano pompa

### Intervalli di manutenzione più ampi

Oltre il 99,5% delle particelle estranee viene catturato dai filtri dell'olio motore e dell'olio di ritorno, consentendo intervalli di sostituzione filtro e olio più lunghi.

### Rete globale Doosan

La copertura mondiale delle rete di concessionarie e distributori di ricambi Doosan assicura assistenza e manutenzione agli escavatori Doosan ovunque vi troviate.

### Fornitore di soluzioni integrate

- Il sistema telematico Doosan è presente di serie e offre tutte le funzionalità necessarie per consultare in remoto i parametri operativi e di produttività della macchina, assicurandovi la più completa tranquillità
- Protection+: garanzia estesa con copertura su parti, trasferimenti e assistenza (chiedere al proprio concessionario)
- Contratti di manutenzione: supporto della concessionaria per gli interventi periodici di assistenza di routine
- I ricambi originali sono prodotti e testati per assicurarne sempre i più elevati livelli di qualità

### Serbatoio SCR

Sensori nel serbatoio collegati alla centralina ECU rilevano il livello dell'AdBlue® e segnalano qualunque malfunzionamento.

### Punti di ingrassaggio centralizzati

Centralizzati per facilitare la manutenzione.



Sezionatore della batteria



Facile accesso ai filtri



Serbatoio SCR



Contaore (di facile lettura dal suolo)

# Caratteristiche tecniche

## ↳ Motore

Progettato per offrire prestazioni superiori con consumi inferiori, il diesel Stage IV Perkins è pienamente conforme alle più recenti normative antinquinamento. Per ottimizzare le prestazioni della macchina, il motore utilizza iniettori carburante ad alta pressione, intercooler aria-aria e gestione elettronica. Motore a 4 tempi raffreddato ad acqua, turbocompressore con valvola Wastegate, ricircolo dei gas di scarico (EGR) e riduzione catalitica selettiva (SCR). Non richiede filtro antiparticolato (DPF).

	DX140LCR-5
Modello	Perkins 1204F
Cilindri	4
Potenza nominale a 2000 rpm (SAE J1995)	85,9 kW (115 HP)
(SAE J1349)	81,6 kW (109 HP)
(ISO 9249)	81,6 kW (110 PS)
Coppia max a 1400 rpm	51 kgf·m
Minimo (basso - alto)	950 [±10] - 2060 [±25] rpm
Cilindrata	4400 cm <sup>3</sup>
Alésaggio × Corsa	105 mm × 127 mm
Starter	24 V × 4,5 kW
Batterie - Alternatore	2 × 12 V, 100 Ah - 24 V, 85 A
Filtro aria	Filtro aria a doppio elemento

## ↳ Sottocarro

Costruzione estremamente robusta, realizzato con materiali durevoli di alta qualità e strutture saldate progettate per limitare lo stress.

- Rulli dei cingoli con lubrificazione permanente a vita
- Ruote motrici e tenditori con guarnizioni flottanti
- Pattini dei cingoli in lega temprata a induzione con tripla costolatura
- Perni di collegamento trattati termicamente
- Dispositivo idraulico di regolazione dei cingoli con meccanismo di tensionamento ammortizzato

### ► Numero di rulli e pattini dei cingoli su ciascun lato

	DX140LCR-5
Rulli superiori (pattini standard)	1
Rulli inferiori	7
Numero di maglie e di pattini per lato	46
Passo maglie	171,5 mm
Lunghezza totale cingolo	3755 mm

## ↳ Peso

	Larghezza pattini (mm)	Peso operativo (t)	Pressione al suolo (kgf/cm <sup>2</sup> )
Tripla costolatura	600 (std)	15,4	0,39
	500	15,1	0,46
	700	15,5	0,34
Gomma	500	15,1	0,46

## ↳ Peso dei componenti

#	Unità	DX140LCR-5	Note
Torretta senza gruppo di lavoro	kg	7940	
Struttura inferiore	kg	5040	
Gruppo di lavoro	kg	2380	
Contrappeso	kg	3400	
Braccio	mm / kg	4600 / 767	Boccola inclusa
Braccio, articolato	mm / kg	Superiore: 3350 / 592 - Inferiore: 2000 / 384	Boccola inclusa
Bilancieri	mm / kg	2100 / 370 - 2500 / 414 - 3000 / 465	Boccola inclusa

## ↳ Impianto idraulico

Il sistema elettronico di ottimizzazione della potenza e-EPOS (Electronic Power Optimising System) è il cervello dell'escavatore: garantisce massima efficienza dell'impianto idraulico riducendo al minimo il consumo di carburante in tutte le condizioni operative.

Per armonizzare il funzionamento di motore e impianto idraulico, l'e-EPOS è collegato alla centralina elettronica del motore (ECU) mediante una connessione dati.

- L'impianto idraulico consente operazioni indipendenti o combinate
- Le due velocità di traslazione offrono la scelta tra una coppia maggiore o una velocità più elevata
- Sistema pompa cross-sensing per ridurre i consumi
- Sistema di decelerazione automatica
- Quattro modalità operative, quattro modalità di erogazione della potenza
- Controllo di portata e pressione dei circuiti ausiliari idraulici mediante il pannello di controllo
- Controllo della portata della pompa assistito da computer

### ► Pompe e pressione di sistema

	DX140LCR-5
Pompe principali, tipo:	1 × pompa tandem a pistoni assiali a cilindrata variabile
Portata max a 2000 rpm	2 × 114 L/min
Pompa pilota, tipo:	a ingranaggi
Portata max a 2000 rpm	30 L/min
Impostazioni valvola di sicurezza:	
Limite	350 kg/cm <sup>2</sup>
Traslazione	330 kg/cm <sup>2</sup>
Brandeggio	275 kg/cm <sup>2</sup>
Pilota	40 kg/cm <sup>2</sup>

## ↳ Cilindri idraulici

Bielle e corpi cilindri ad alta resistenza. Ammortizzatori di fine corsa su tutti i cilindri per un funzionamento senza scosse e una maggiore durata utile dei pistoni.

Cilindri	Quantità	Alésaggio × diametro stelo × corsa (mm)
Braccio monoblocco	2	110 × 75 × 1103
Bilanciere	1	115 × 80 × 1108
Benna	1	100 × 70 × 900
Braccio articolato, inferiore	2	110 × 75 × 965
Braccio articolato, superiore	1	140 × 85 × 720
Bilanciere, braccio articolato	1	115 × 80 × 1068



## ➤ Meccanismo di brandeggio

Il meccanismo di brandeggio utilizza un motore a pistoni assiali che aziona un riduttore planetario a bagno d'olio e assicura la massima coppia.

- Ralla di rotazione: cuscinetto a una corona di sfere con corona dentata interna temprata a induzione
- Pignone e ingranaggi interni a bagno d'olio

### ► Velocità di rotazione e coppia

	DX140LCR-5
Velocità di rotazione max	9,9 rpm
Coppia di rotazione max	4800 kgf-m

## ➤ Trazione

Ogni cingolo è azionato per mezzo di un riduttore planetario da un motore indipendente a pistoni assiali e coppia elevata. Due leve/pedali di comando garantiscono una traslazione fluida con controrotazione a richiesta.

Il longherone protegge il motore di traslazione, il freno e i riduttori planetari. I freni multi disco dei cingoli sono a innesto a molla e rilascio idraulico.

### ► Velocità e trazione

	DX140LCR-5
Velocità di traslazione (bassa / alta)	2,8 - 4,7 km/h
Forza di trazione max	16,4 t
Pendenza max superabile	35° / 70%

## ➤ Benne

Tipo di benna	Capacità (m³) SAE	Larghezza (mm)		Peso (kg)	Braccio monoblocco			Braccio articolato	
		Con taglienti laterali	Senza taglienti laterali		Bilanciere 2,1 m	Bilanciere 2,5 m	Bilanciere 3,0 m	Bilanciere 2,1 m	Bilanciere 2,5 m
					Pattini 600 mm	Pattini 600 mm	Pattini 800 mm	Pattini 600 mm	Pattini 800 mm
GP	0,24	534	464	275	A	A	A	A	A
	0,39	820	736	341	A	A	A	A	A
	0,45	911	821	381	A	A	A	A	A
	0,51	991	907	393	A	A	A	A	B
	0,59	1081	997	413	A	A	A	A	A
	0,64	1167	1083	435	A	A	B	A	B
	0,76	1339	1255	484	A	B	C	C	C
HD	0,42	827	762	462	A	A	A	A	A
	0,49	913	848	497	A	A	A	A	A
	0,54	981	916	517	A	A	A	A	A

Tipo di benna	Capacità (m³) SAE	Larghezza (mm)		Peso (kg)	Braccio monoblocco		
		Con taglienti laterali	Senza taglienti laterali		Bilanciere 2,1 m	Bilanciere 2,5 m	Bilanciere 3,0 m
					Pattini in gomma da 500 mm	Pattini in gomma da 500 mm	Pattini in gomma da 500 mm
GP	0,24	534	464	275	A	A	A
	0,39	820	736	341	A	A	A
	0,45	911	821	381	A	A	A
	0,51	991	907	393	A	A	B
	0,59	1081	997	413	A	A	A
	0,64	1167	1083	435	A	A	B
	0,76	1339	1255	484	B	C	C
HD	0,42	827	762	462	A	A	A
	0,49	913	848	497	A	A	A
	0,54	981	916	517	A	A	A

A: adatto per materiali con densità inferiore o uguale a 2100 kg/m³

B: adatto per materiali con densità inferiore o uguale a 1800 kg/m³

## ➤ Capacità dei serbatoi

	DX140LCR-5
Serbatoio carburante	210 L
Impianto di raffreddamento (radiatore)	25 L
Serbatoio additivo (urea)	19 L
Serbatoio olio idraulico	130 L
Olio motore	8 L
Brandeggio	3 L
Impianto di traslazione	2 × 2 L

## ➤ Cabina

Gli impianti di riscaldamento e aria condizionata sono integrati per assicurare un controllo ottimale della climatizzazione. La ventola a controllo automatico genera un flusso di aria filtrata e pressurizzata che viene distribuita tramite le bocchette presenti nell'abitacolo.

Il sedile a sospensione pneumatica riscaldato e regolabile è dotato di cintura di sicurezza. L'operatore può regolare il sedile ergonomico e la console dei joystick indipendentemente tra loro in base alle sue preferenze.

### ► Livelli di emissione acustica

	DX140LCR-5
Livello di pressione acustica ponderato A misurato al sedile operatore, LpAd (ISO 6396:2008)	73 dB(A)
Livello di potenza sonora ponderato A, LwAd (2000/14/CE)	Dichiarato: 100 dB(A) Misurato: 98 dB(A)

Nota – I valori dichiarati di emissione sonora a cifra singola sono la somma dei valori misurati e della relativa incertezza e rappresentano il limite superiore della gamma di valori che è probabile si verifichi nelle misurazioni.

# Dimensioni

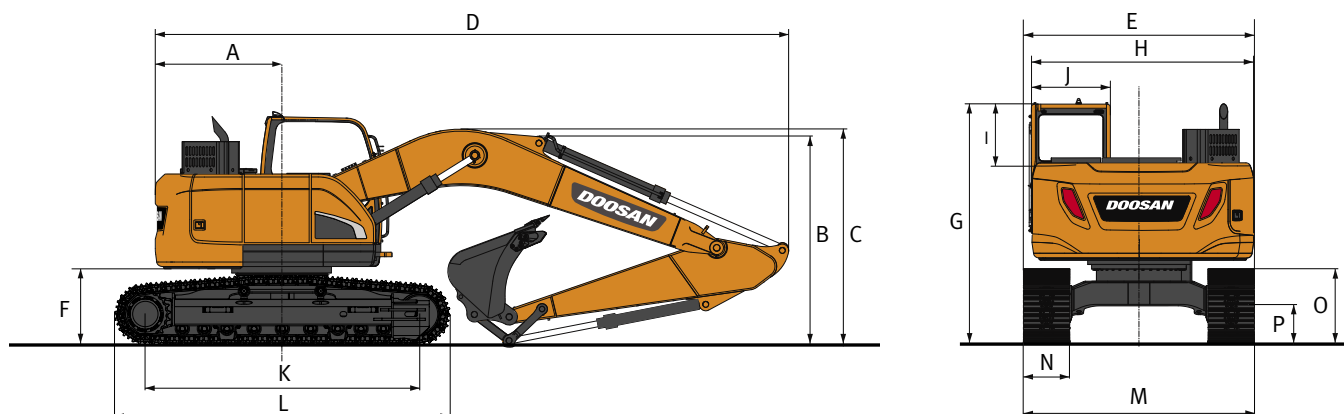

## Dimensioni

Lunghezza braccio - mm	Braccio monoblocco			Braccio articolato	
	4600			4987 (3350 + 2000)	
Lunghezza bilanciere - mm	2100	2500	3000	2100	2500
Capacità della benna - m <sup>3</sup>	0,51	0,45	0,39	0,51	0,45
A Raggio di rotazione posteriore - mm	1525	1525	1525	1525	1525
B Altezza di trasporto (al braccio) - mm	2480	2635	3060	2615	2800
C Altezza di trasporto (al flessibile) - mm	2595	2770	3135	2990	3170
D Lunghezza di trasporto - mm	7365	7360	7320	7725	7650
E Larghezza di trasporto std - mm	2590	2590	2590	2590	2590
F Altezza libera sotto il contrappeso - mm	895	895	895	895	895
G Altezza al tetto della cabina - mm	2835	2835	2835	2835	2835
H Larghezza corpo - mm	2440	2440	2440	2440	2440
I Altezza cabina al di sopra del corpo - mm	730	730	730	730	730
J Larghezza cabina - mm	1020	1020	1020	1020	1020
K Interasse - mm	3035	3035	3035	3035	3035
L Lunghezza cingolo - mm	3755	3755	3755	3755	3755
M Larghezza sottocarro - mm	2590	2590	2590	2590	2590
N Larghezza pattini - mm	600	600	600	600	600
O Altezza cingolo - mm	795	795	795	795	795
P Altezza da terra - mm	410	410	410	410	410

## Forze di scavo (ISO)

Lunghezza braccio - mm	Braccio monoblocco			Braccio articolato	
	4600			4987 (3350 + 2000)	
Lunghezza bilanciere - mm	2100	2500	3000	2100	2500
Capacità della benna - m <sup>3</sup>	0,51	0,45	0,39	0,51	0,45
BENNA (norm./power boost) - t	9,1 / 9,7	9,1 / 9,7	9,1 / 9,7	9,1 / 9,7	9,1 / 9,7
BILANCIERE (norm./power boost) - t	7,2 / 7,7	6,2 / 6,5	5,6 / 6,0	7,2 / 7,7	6,2 / 6,5

# Diagramma di lavoro

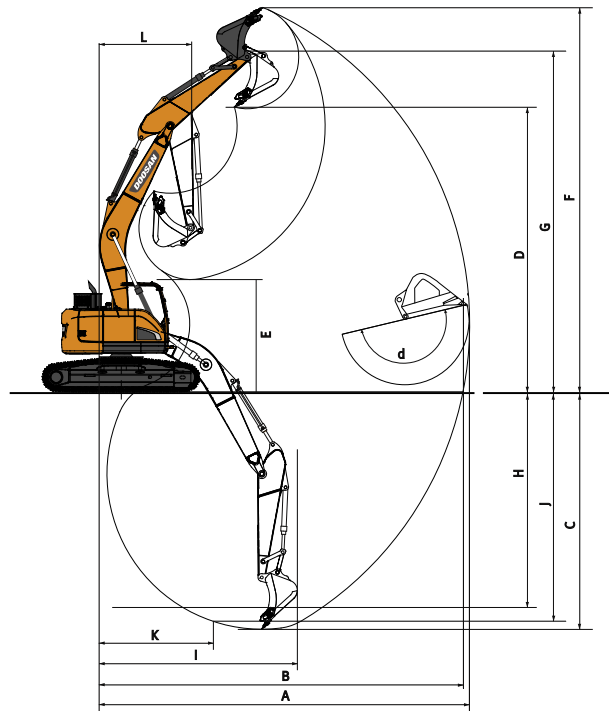

## Diagramma di lavoro

	Braccio monoblocco			Braccio articolato	
	2100	2500	3000	2100	2500
Lunghezza braccio - mm	4600			4987 (3350 + 2000)	
Lunghezza bilanciere - mm	2100	2500	3000	2100	2500
Capacità della benna - m <sup>3</sup>	0,51	0,45	0,39	0,51	0,45
A Sbraccio di scavo max - mm	7815	8285	8665	8260	8720
B Sbraccio di scavo max (al suolo) - mm	7660	8140	8530	8115	8585
C Profondità di scavo max - mm	5085	5485	5985	5305	5735
D Altezza di carico max - mm	6380	6855	7080	6580	7045
E Altezza di carico min - mm	2890	2525	2120	3210	2865
F Altezza di scavo max - mm	8760	9265	9470	8940	9445
G Altezza perno benna max - mm	7600	8075	8300	7795	8265
H Profondità parete verticale max - mm	3705	4490	4680	4120	4690
I Raggio verticale max - mm	5745	5605	5970	5870	5725
J Profondità di scavo max (livello 8') - mm	4780	5260	5765	5185	5625
K Raggio min (livello 8') - mm	1995	2110	2040	910	910
L Raggio di rotazione min - mm	1825	1995	2320	2610	2820
d Angolo benna (°)	174	174	174	174	174

## Benne Doosan

4 punti di forza: Più scelta - Più durata - Più robustezza - Più prestazioni!

### Benna per costruzione



La benna standard è pensata per lo scavo e la movimentazione di materiali da soffici a medi (materiali che producono usura ridotta, come terriccio, argilla, carbone)

### Benna per impieghi gravosi



La benna per impieghi gravosi è progettata per lo scavo massivo in materiali densi come argilla a forte compattazione, pietra calcarea, materiali a limitato contenuto roccioso e ghiaia.

### Benna da miniera per impieghi estremi



La benna per impieghi estremi è ideata per assicurare durata nello scavo in materiali compatti come roccia fatta brillare, argilla a forte compattazione e pietra.

### Benna da miniera Xtreme



La benna X-treme è una versione a lunga durata della benna per impieghi estremi adatta per i materiali più abrasivi.

# Capacità di sollevamento

## ↳ Sottocarro standard: 2590 mm • Senza benna

Unità: 1000 kg	A B	Accessorio telaio	1,5 m		3,0 m		4,5 m		6,0 m		Sbraccio max			
													A	
Braccio monoblocco 4,60 m Bilanciere 2,5 m Pattini 600 mm Contrappeso da 3,4 t	7,5 m	Lama su			3,80 *	3,80 *						2,74 *	2,74 *	3,63
		Senza lama			3,80 *	3,80 *						2,74 *	2,74 *	3,63
	6,0 m	Lama su					3,67 *	3,67 *				2,17 *	2,17 *	5,42
		Senza lama					3,67 *	3,67 *				2,17 *	2,17 *	5,42
	4,5 m	Lama su			3,98 *	3,98 *	4,26 *	4,18	3,20 *	2,64		2,01 *	2,01 *	6,40
		Senza lama			3,98 *	3,98 *	4,26 *	3,96	3,20 *	2,49		2,01 *	2,01 *	6,40
	3,0 m	Lama su			7,25 *	7,25 *	5,27 *	3,98	4,31	2,58		2,00 *	2,00 *	6,91
		Senza lama			7,25 *	7,07	5,27 *	3,75	3,82	2,42		2,00 *	1,93	6,91
	1,5 m	Lama su			8,30 *	6,74	6,38 *	3,74	4,2	2,48		2,11 *	1,95	7,07
		Senza lama			8,30 *	6,35	5,77	3,51	3,71	2,32		2,11 *	1,82	7,07
	0,0 m	Lama su			7,16 *	6,45	6,31	3,57	4,11	2,4		2,37 *	1,98	6,90
		Senza lama			7,16 *	6,06	5,58	3,34	3,62	2,24		2,37 *	1,85	6,90
	-1,5 m	Lama su		5,40 *	5,40 *	10,35 *	6,43	6,24	3,51	4,08	2,38	2,90 *	2,2	6,36
		Senza lama		5,40 *	5,40 *	10,35 *	6,04	5,51	3,28	3,59	2,22	2,90 *	2,06	6,36
	-3,0 m	Lama su		9,21 *	9,21 *	8,79 *	6,54	6,00 *	3,56			4,22 *	2,82	5,37
		Senza lama		9,21 *	9,21 *	8,79 *	6,15	5,57	3,33			4,22 *	2,64	5,37

## ↳ Sottocarro standard: 2590 mm • Senza benna

Unità: 1000 kg	A B	Accessorio telaio	1,5 m		3,0 m		4,5 m		6,0 m		Sbraccio max			
													A	
Braccio monoblocco 4,60 m Bilanciere 3,0 m Pattini 700 mm Contrappeso da 3,4 t	7,5 m	Lama su									2,42 *	2,42 *	4,34	
		Senza lama									2,42 *	2,42 *	4,34	
	6,0 m	Lama su					3,28 *	3,28 *				2,05 *	2,05 *	5,91
		Senza lama					3,28 *	3,28 *				2,05 *	2,05 *	5,91
	4,5 m	Lama su					3,56 *	3,56 *	3,21 *	2,53		1,94 *	1,94 *	6,82
		Senza lama					3,56 *	3,56 *	3,21 *	2,56		1,94 *	1,94 *	6,82
	3,0 m	Lama su			5,82 *	5,82 *	4,76 *	3,82	3,85	2,45		1,96 *	1,77	7,30
		Senza lama			5,82 *	5,82 *	4,76 *	3,86	3,89	2,47		1,96 *	1,79	7,30
	1,5 m	Lama su			9,28 *	6,51	5,82	3,55	3,72	2,33		2,08 *	1,67	7,45
		Senza lama			9,28 *	6,58	5,89	3,59	3,76	2,36		2,08 *	1,69	7,45
	0,0 m	Lama su			8,35 *	6,06	5,58	3,34	3,61	2,23		2,35 *	1,69	7,29
		Senza lama			8,35 *	6,14	5,65	3,38	3,65	2,26		2,35 *	1,71	7,29
	-1,5 m	Lama su		5,20 *	5,20 *	10,13 *	5,96	5,47	3,25	3,56	2,18	2,86 *	1,85	6,79
		Senza lama		5,20 *	5,20 *	10,13 *	6,03	5,53	3,29	3,6	2,21	2,86 *	1,87	6,79
	-3,0 m	Lama su		8,20 *	8,20 *	9,55 *	6,03	5,48	3,26			3,71	2,28	5,87
		Senza lama		8,20 *	8,20 *	9,55 *	6,1	5,55	3,3			3,75	2,31	5,87
-4,5 m	Lama su				6,60 *	6,26					4,42 *	3,72	4,24	
	Senza lama				6,60 *	6,33					4,42 *	3,76	4,24	

## ↳ Sottocarro standard: 2590 mm • Senza benna

Unità: 1000 kg	A B	Accessorio telaio	1,5 m		3,0 m		4,5 m		6,0 m		Sbraccio max			
													A	
Braccio monoblocco 4,60 m Bilanciere 2,5 m Pattini in gomma 500 mm Contrappeso da 3,4 t	7,5 m	Lama su			3,80 *	3,80 *					2,74 *	2,74 *	3,63	
		Senza lama			3,80 *	3,80 *					2,74 *	2,74 *	3,63	
	6,0 m	Lama su					3,67 *	3,67 *				2,17 *	2,17 *	5,42
		Senza lama					3,67 *	3,67 *				2,17 *	2,17 *	5,42
	4,5 m	Lama su			3,98 *	3,98 *	4,26 *	3,89	3,20 *	2,45		2,01 *	2,01 *	6,40
		Senza lama			3,98 *	3,98 *	4,26 *	3,89	3,20 *	2,45		2,01 *	2,01 *	6,40
	3,0 m	Lama su			7,25 *	7,25 *	5,27 *	3,91	4,23	2,53		2,00 *	2,00 *	6,91
		Senza lama			7,25 *	6,96	5,27 *	3,69	3,75	2,38		2,00 *	1,89	6,91
	1,5 m	Lama su			8,30 *	6,63	6,38 *	3,67	4,13	2,43		2,11 *	1,91	7,07
		Senza lama			8,30 *	6,24	5,67	3,45	3,64	2,28		2,11 *	1,78	7,07
	0,0 m	Lama su			7,16 *	6,34	6,2	3,5	4,04	2,35		2,37 *	1,94	6,90
		Senza lama			7,16 *	5,95	5,47	3,28	3,55	2,2		2,37 *	1,81	6,90
	-1,5 m	Lama su		5,40 *	5,40 *	10,35 *	6,32	6,14	3,44	4,01	2,33	2,90 *	2,16	6,36
		Senza lama		5,40 *	5,40 *	10,35 *	5,92	5,41	3,22	3,53	2,18	2,90 *	2,02	6,36
	-3,0 m	Lama su		9,21 *	9,21 *	8,79 *	6,43	6,00 *	3,49			4,22 *	2,77	5,37
		Senza lama		9,21 *	9,21 *	8,79 *	6,04	5,46	3,27			4,21	2,59	5,37

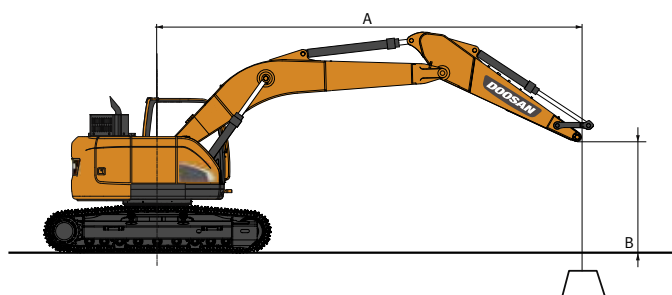

: Capacità nominale frontale  
 : Capacità laterale o per rotazioni a 360°

- Le capacità di sollevamento indicate sono conformi ISO 10567:2007(E).
- Il punto di carico è sull'estremità terminale del bilanciere.
- \* = I carichi nominali si basano sulla capacità idraulica.
- I carichi nominali indicati non superano il 75% del carico di ribaltamento o l'87% della capacità di sollevamento idraulica.
- Per calcolare la capacità di sollevamento con la benna, sottrarre il peso della benna dai valori indicati.
- Le configurazioni descritte non riflettono necessariamente l'attrezzatura standard della macchina.

# Capacità di sollevamento

## ↳ Sottocarro standard: 2590 mm • Senza benna

Unità: 1000 kg	A	Accessorio telaio	1,5 m		3,0 m		4,5 m		6,0 m		Sbraccio max			
			☺	☹	☺	☹	☺	☹	☺	☹	☺	☹	A	
Braccio articolato 4,98 m Bilanciere 2,5 m Pattini 600 mm Contrappeso da 3,4 t	7,5 m	Lama su			2,46 *	2,46 *						1,92 *	1,92 *	4,59
		Senza lama			2,46 *	2,46 *						1,92 *	1,92 *	4,59
	6,0 m	Lama su			3,37 *	3,37 *	2,20 *	2,20 *				1,51 *	1,51 *	6,11
		Senza lama			3,37 *	3,37 *	2,20 *	2,20 *				1,51 *	1,51 *	6,11
	4,5 m	Lama su			3,83 *	3,83 *	3,66 *	2,65				1,36 *	1,36 *	6,98
		Senza lama			3,83 *	3,83 *	3,66 *	2,49				1,36 *	1,36 *	6,98
	3,0 m	Lama su			4,86 *	3,92	4,06 *	2,55				1,31 *	1,31 *	7,46
		Senza lama			4,86 *	3,7	3,82	2,4				1,31 *	1,31 *	7,46
	1,5 m	Lama su			6,03 *	3,64	4,17	2,43	2,24 *	1,75		1,33 *	1,33 *	7,60
		Senza lama			5,72	3,42	3,69	2,28	2,24 *	1,63		1,33 *	1,33 *	7,60
	0,0 m	Lama su			6,24	3,47	4,07	2,34				1,42 *	1,42 *	7,45
		Senza lama			5,51	3,24	3,59	2,18				1,42 *	1,42 *	7,45
	-1,5 m	Lama su	7,43 *	6,28	6,17	3,41	4,03	2,31				1,62 *	1,62 *	6,96
		Senza lama	7,43 *	5,89	5,45	3,19	3,55	2,15				1,62 *	1,62 *	6,96
	-3,0 m	Lama su	9,31 *	6,41	6,23	3,46	3,06 *	2,38				2,04 *	2,04 *	6,06
		Senza lama	9,31 *	6,01	5,51	3,24	3,06 *	2,22				2,04 *	2,04 *	6,06

## ↳ Sottocarro standard: 2590 mm • Senza benna

Unità: 1000 kg	A	Accessorio telaio	3,0 m		4,5 m		6,0 m		7,5 m		Sbraccio max			
			☺	☹	☺	☹	☺	☹	☺	☹	☺	☹	A	
Braccio articolato 4,98 m Bilanciere 2,1 m Pattini 600 mm Contrappeso da 3,4 t	7,5 m	Lama su										2,99 *	2,99 *	3,77
		Senza lama										2,99 *	2,99 *	3,77
	6,0 m	Lama su			3,80 *	3,80 *						2,34 *	2,34 *	5,52
		Senza lama			3,80 *	3,80 *						2,34 *	2,34 *	5,52
	4,5 m	Lama su	5,00 *	5,00 *	4,22 *	4,12	3,97 *	2,62				2,15 *	2,15 *	6,48
		Senza lama	5,00 *	5,00 *	4,22 *	3,89	3,89	2,46				2,15 *	2,15 *	6,48
	3,0 m	Lama su			5,24 *	3,87	4,28	2,53				2,12 *	1,99	6,98
		Senza lama			5,24 *	3,65	3,8	2,38				2,12 *	1,86	6,98
	1,5 m	Lama su			6,33 *	3,62	4,17	2,43				2,21 *	1,89	7,14
		Senza lama			5,68	3,39	3,68	2,27				2,21 *	1,76	7,14
	0,0 m	Lama su			6,24	3,47	4,08	2,35				2,44 *	1,92	6,97
		Senza lama			5,52	3,25	3,6	2,2				2,44 *	1,79	6,97
	-1,5 m	Lama su	8,60 *	6,37	6,21	3,45	4,07	2,34				2,91 *	2,14	6,45
		Senza lama	8,60 *	5,98	5,49	3,23	3,59	2,19				2,91 *	2	6,45
	-3,0 m	Lama su			6,11 *	3,53						4,08 *	2,73	5,47
		Senza lama			5,58	3,3						4,08 *	2,56	5,47

## ↳ Sottocarro standard: 2590 mm • Senza benna

Unità: 1000 kg	A	Accessorio telaio	3,0 m		4,5 m		6,0 m		7,5 m		Sbraccio max			
			☺	☹	☺	☹	☺	☹	☺	☹	☺	☹	A	
Braccio articolato 4,98 m Bilanciere 2,5 m Pattini in gomma 500 mm Contrappeso da 3,4 t	7,5 m	Lama su			2,46 *	2,46 *						1,92 *	1,92 *	4,59
		Senza lama			2,46 *	2,46 *						1,92 *	1,92 *	4,59
	6,0 m	Lama su			3,37 *	3,37 *	2,20 *	2,20 *				1,51 *	1,51 *	6,11
		Senza lama			3,37 *	3,37 *	2,20 *	2,20 *				1,51 *	1,51 *	6,11
	4,5 m	Lama su			3,83 *	3,83 *	3,66 *	2,6				1,36 *	1,36 *	6,98
		Senza lama			3,83 *	3,83 *	3,66 *	2,45				1,36 *	1,36 *	6,98
	3,0 m	Lama su			4,86 *	3,85	4,06 *	2,5				1,31 *	1,31 *	7,46
		Senza lama			4,86 *	3,63	3,75	2,35				1,31 *	1,31 *	7,46
	1,5 m	Lama su			6,03 *	3,57	4,09	2,38	2,24 *	1,71		1,33 *	1,33 *	7,60
		Senza lama			5,6	3,36	3,61	2,23	2,24 *	1,59		1,33 *	1,33 *	7,60
	0,0 m	Lama su			6,12	3,39	3,99	2,29				1,42 *	1,42 *	7,45
		Senza lama			5,4	3,18	3,51	2,14				1,42 *	1,42 *	7,45
	-1,5 m	Lama su	7,43 *	6,15	6,05	3,34	3,96	2,26				1,62 *	1,62 *	6,96
		Senza lama	7,43 *	5,77	5,34	3,13	3,48	2,11				1,62 *	1,62 *	6,96
	-3,0 m	Lama su	9,31 *	6,28	6,11	3,39	3,06 *	2,33				2,04 *	2,04 *	6,06
		Senza lama	9,31 *	5,9	5,39	3,17	3,06 *	2,18				2,04 *	2,04 *	6,06

# Dotazioni standard e opzionali

## ➤ Motore

Diesel Perkins 1204F, conforme Stage IV, SCR, EGR, DOC, raffreddato ad acqua con turbocompressore con Wastegate e intercooler aria-aria	●
Minimo automatico	●
Spegnimento automatico	●
Non richiede DPF	●

## ➤ Impianto idraulico

Rigenerazione portata braccio e bilanciare	●
Valvole anti oscillazione brandeggio	●
Predisposizione per linee ausiliarie	●
Pulsante Power Boost	●
Smart Power Control (SPC)	●
Linea idraulica per martello	●
Decelerazione fine corsa cilindro e guarnizioni anticontaminanti	●
Regolazione di portata e pressione idraulica ausiliaria mediante pannello monitor	●

## ➤ Cabina e abitacolo

Cabina pressurizzata e insonorizzata su supporti CabSus	●
Sedile a sospensione pneumatica, riscaldato, regolabile, con poggiatesta e braccioli regolabili	●
Aria condizionata con climatizzatore	●
Parabrezza sollevabile con tendina avvolgibile e vetro anteriore inferiore rimovibile	●
Finestrino laterale sinistro a scorrimento	●
Tergicristalli superiore e inferiore intermittenti	●
Visiera anti pioggia	●
Interruttore sbrinatori lunotto posteriore	●
Joystick PPC regolabili per il controllo di braccio, bilanciare, benna e brandeggio	●
Joystick e pedali con controllo proporzionale delle linee ausiliarie per gli accessori	●
Pedali di traslazione e leve manuali	●
Manopola jog/shuttle	●
Monitor LCD TFT a colori da 7" (18 cm)	●
Sistema di gestione degli accessori	●
Indicatore regime motore (rpm)	●
Cambio automatico	●
Quattro modalità operative e quattro modalità di erogazione della potenza	●
Segnalatore acustico elettrico	●
Accendisigari	●
Plafoniera	●
Poggia tazza	●
Scompartimenti riponi oggetti (es.: portadocumenti sotto il sedile)	●
Vano portaoggetti (attrezzi, ecc.)	●
Vano isoteramico	●
Pavimento piano, spazioso e facile da pulire	●
Chiave master	●
Protezione antifurto	●
Presa elettrica 12 V di riserva	●
Porta di comunicazione seriale per collegamento a PC laptop	●
Interruttore per accensione/spegnimento a distanza autoradio	●
Altoparlanti e predisposizione per autoradio	●
Autoradio MP3/USB o autoradio MP3/USB con lettore CD	○

## ➤ Sicurezza

Struttura antiribaltamento ROPS	●
Valvole di sicurezza cilindri per braccio e bilanciare	●
Allarme di sovraccarico	●
Gradini e corrimano larghi sulla torretta	●
Faro girevole	●
Telecamera posteriore	●
Piastre antiscivolo in metallo perforato	●
Leva di blocco di sicurezza delle funzioni idrauliche	●
Vetro di sicurezza	●
Martelletto rompivetro d'emergenza	●
Specchietti retrovisori destro e sinistro	●
Pannelli esterni e tappo carburante con serratura	●
Sezionatore della batteria	●
Sistema di prevenzione riavvio motore	●
Freno di stazionamento	●
Fari di lavoro (2 anteriori sul telaio, 4 anteriori sulla cabina, 2 posteriori sulla cabina, 2 sul braccio e 1 sul lato posteriore)	●
Interruttore per arresto di emergenza del motore e interruttore della pompa idraulica	●
Cabina FOGS - protezioni anteriore e superiore (ISO 10262)	○
Protezioni superiori e inferiori per il parabrezza	○

## ➤ Altro

Braccio: 4600 mm – Bilanciare: 2500 mm – Contrappeso: 3400 kg	●
Sistema telematico "CORE TMS"	●
Spegnimento automatico della pompa di rifornimento carburante	●
Filtro aria a doppio elemento	●
Prefiltro carburante con sensore separatore della condensa	●
Protezione antipolvere per radiatore/scambiatore di calore olio	●
Funzione di autodiagnosi	●
Alternatore (24 V, 85 A) – Batteria (2 x 12 V, 100 Ah)	●
Cambio idrostatico automatico a due velocità	●

Ingrassaggio centralizzato per la ralla di rotazione e i punti di articolazione del gruppo di lavoro	●
Protezioni per il gruppo di lavoro	●
Bilancieri: braccio monoblocco: 2100 mm / 3000 mm	○
Bilancieri: braccio articolato: 2100 mm / 2500 mm	○
Bracci: braccio articolato 4987 mm	○
Benne Doosan: gamma completa di benne GP, HD e per roccia	○
Martelli e innesti rapidi Doosan	○
Linee idrauliche per frantumatrice, attacco rapido, benna mordente, benne rotanti e orientabili	○
Filtro supplementare per la linea idraulica del martello	○
Pedale per avanzamento rettilineo (tranne che per macchine con braccio articolato)	○
Olio idraulico biodegradabile	○
Sistema di lubrificazione automatica	○

## ➤ Sottocarro

Dispositivo idraulico di regolazione cingoli	●
Piastre antiscivolo standard	●
Maglie cingoli ingrassate e a tenuta	●
Pattini a tripla costolatura da 600 mm	●
Pattini a tripla costolatura da 500 e 700 mm	○
Pattini in gomma da 500 mm	○
Lama apripista (larghezza: 2490 mm per pattini da 500 mm)	○
Lama apripista (larghezza: 2590 mm per pattini da 600 mm)	○
Lama apripista (larghezza: 2690 mm per pattini da 700 mm)	○

Di serie: ●  
Opzionale: ○



Lama apripista



Pattini in gomma



Pedale per avanzamento rettilineo



Braccio articolato



Benne Doosan



Martelli e innesti rapidi Doosan

Alcune dotazioni opzionali possono essere di serie in determinati mercati. Alcune dotazioni opzionali possono non essere disponibili in alcuni mercati. Per maggiori informazioni sulla disponibilità delle attrezzature o per adattare le proprie macchine alle esigenze di applicazione specifiche, rivolgersi al concessionario DOOSAN di zona.



**Sistema telematico Doosan "CORE TMS":** combina le tecnologie di invio, ricezione e memorizzazione mediante apparati di telecomunicazione e quella di controllo in remoto. Il sistema offre una doppia modalità (satellitare e GSM) e consente il monitoraggio di numerosi parametri quali ore di funzionamento, efficienza dei consumi, GPS, segnalazione di allarmi e codici errore.

# SIMPLICITY WORKS

WHEN IT COMES TO DOOSAN...

