

* | 19,5 kW / 26,5 Ps bei 2.200 U/min.

▲ | 3.660 kg

📏 | 3.025 - 3.155 mm



DX35z | Kompaktgeräte



Der Hydraulikbagger DOOSAN DX35z: ein neues Modell mit neuartigen Eigenschaften



Der neue Hydraulik-Bagger DX35z (Kurzheckbagger) bietet dem Fahrer zusätzliche Vorteile.

Das Entwicklungskonzept für den DX35z lautete: „Das Optimum für den Nutzer herausholen.“

Konkret heißt das:

- **Gesteigerte Produktionsleistung und verringerter Kraftstoffverbrauch** dank der elektronischen Optimierung des Hydraulik-Systems und der neuen Generation der Doosan-Motoren.
- **Verbesserte Ergonomie**, mehr Komfort und exzellente Rundumsicht sorgen für eine sichere und angenehme Arbeitsumgebung.
- **Gesteigerte Zuverlässigkeit** dank des Einsatzes von Hochleistungsmaterialien in Kombination mit neuen Berechnungs- und Konstruktionsmethoden führen einerseits zu längerer Lebensdauer, andererseits zu verminderten Betriebskosten.
- **Weniger Wartungsaufwand** erhöht die Verfügbarkeit des Baggers und senkt die Betriebskosten.



Technische Daten



* Motor

• Modell	YANMAR, 3TNV88
• Anzahl der Zylinder / Hubraum	3 / 1.642 cm ³
• Nennleistung am Schwungrad	19,5 kW (26,1 Hp) bei 2.200 U/min (SAE J1349) 19,5 kW (26,5 Ps) bei 2.200 U/min (DIN 6271)
• Max. Drehmoment	11,2 kg.m (110 Nm) bei 1.200 U/min
• Bohrung / Hub	88 mm x 90 mm
• Anlasser	12 V / 40 Ah

* Fahrerkabine

• Geräuschpegel (dynamische Werte)	
Schalleistungspegel	
Gemessenes Schall-Leistungsniveau	94 dB(A) (2000/14/EC)
Schalldruckpegel	81 dB(A) (ISO 6396)

* Hydrauliksystem

Das Hydrauliksystem ermöglicht die unabhängige wie kombinierte Ausführung der Funktionen. Steuerung über Joysticks.

• Hauptpumpen	2 Axialkolben-Verstellpumpen Max. Öldurchflussmenge: 2 x 38,5 l/min
• Vorsteuerpumpe	Zahnradpumpe Max. Öldurchflussmenge: 11,2 l/min
• Hauptüberdruckventile	Ausleger/Löffelstiel/Löffel: 230 kgf/cm ² (225 bar) Fahren: 230 kgf/cm ² (225 bar) Schwenken: 200 kgf/cm ² (196 bar)

* Schwenkmechanismus

Axialkolbenmotor mit Planetenuntersetzung im Ölbad.
Drehkranz: einreihiges Kugellager mit gehärteten Zähnen.
Innenverzahnung und Antriebsritzeln im Fettbad laufend.
Oberwagenverriegelung in 2 Positionen für Transport.

• Schwenkgeschwindigkeit	9,5 U/min
• Hinterer Schwenk-Radius:	850 mm

* Fahr-Motor

Beide Ketten sind unabhängig voneinander von je einem Axialkolbenmotor mit hohem Drehmoment über ein Planetenuntersetzungsgetriebe angetrieben. 2-Hebelsteuerung für weiches Fahren und Drehen auf der Stelle.

• Fahrgeschwindigkeit	4,5/2,5 km/h
• Max. Zugkraft	4.500/2.400 kgf
• Max. Steigfähigkeit	30° / 58 %

* Gewicht

Ausleger 2.405 mm • Löffelstiel 1.200 mm • Löffel SAE 0,11 m³ • Kettenplatte 300 mm

Betriebsgewicht	Bodendruck
3.660 kg	0,33 kgf/cm ²

* Unterwagen

Schwerlast-Rahmen. Robuste Schweißkonstruktion mit Verstärkungen an höher belasteten Stellen. Erstklassige Materialien bieten äußerste Haltbarkeit. Die Fahrschiffe sind stabil und sicher an den Unterwagen angeschweißt. Die dauergeschmierten Laufrollen, Spannrolle und Turas mit schwimmenden Dichtungen. Hydraulische Kettenspann-Einrichtung mit ruckdämpfender Feder.

Laufrollen (je Seite)	4
Gummikettenplatten	Gummi
Plattenbreite	300 mm
Kettenlänge	2.123 mm

* Füllkapazitäten

Kraftstofftank	42 l
Kühlersystem	5 l
Motoröl	6,3 l
Endantriebe (jeweils)	0,5 l
Hydraulik-Tank	40 l

Leistung

Hier ist höchstmögliche Leistung unter allen Arbeitsbedingungen gesichert.

Das fortschrittliche Hydrauliksystem sorgt in Kombination mit dem kraftvollen Motor für größte Grabkraft und Zugkräfte, um wirklich effizient zu arbeiten.

Das Resultat: Der DX35z bringt herausragende Leistungen und sorgt für höchste Arbeits-Effektivität – und das unter wirklich allen Bedingungen.

E/G Kontroll-Hebel

Die bequeme Platzierung des Geschwindigkeitshebels erlaubt eine leichte Motorsteuerung.

3TNV88 Motor

Der DX35z hat ein kraftvolles und umweltfreundliches Herz, das immer und überall hohe Wirksamkeit und angenehme Arbeitsbedingungen schafft.

Hohe Grabkräfte (Löffel)

Hocheffiziente verstärkte Grabkräfte: 3,0 kgf

Räumschild

Geschmiedeter Räumschild aus einem Stück für lange Standzeiten auch unter widrigsten Bedingungen

Seitliches Schwenken des Auslegers

Die Schwenkfunktionen des Auslegers erlaubt das Arbeiten auf sehr wenig Raum. Die neu konstruierten seitlich schwenkenden Ausleger und der vergrößerte Ausleger-Zylinder sichern kraftvolle und stabile Schwenkens.

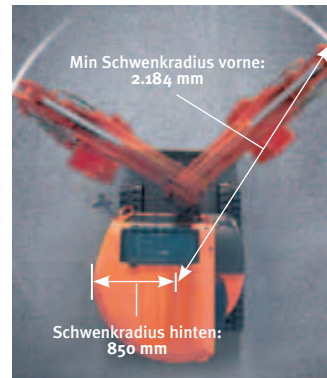

Komfort

Die Fahrerkabine wurde unter ergonomischen Gesichtspunkten gestaltet. Herausgekommen ist ein hoher Grad an Komfort.

Das neue Design des DX35z ist ein Ergebnis innovativer Technik. Es bietet dem Fahrer höchsten Komfort und verschiedene neue Features, die das Arbeiten bequemer machen. Das Raumangebot der Kabine ist das größte und komfortabelste seiner Klasse.

Komfortable Fahrerkabine

Eine geräumige, vibrations- und schallgedämpfte Kabine (ROPS/TOPS) mit guter Rundumsicht durch Sicherheitsglas. Das rechte Fenster kann zur Lüftung geöffnet werden, die Frontscheibe ist hochschiebbar.

Armaturentafel

Die zentrale Platzierung der Anzeigen gibt klar ablesbare und übersichtliche Informationen über die Maschine. Der Monitor ist von bester Qualität und wasserdicht. Alle Daten sind auf einen Blick zu erkennen. Die ergonomisch angeordneten Schalter erleichtern die Arbeit für den Fahrer.

Vorsteuerkonsole

Die rechte wie die linke Vorsteuerkonsole sind ergonomisch und für den Fahrer bequem platziert. Die Oberflächen der Konsolen bieten noch Platz für weitere optionale Schalter. Das schlanke und kompakte Design sorgt für viel Geräumigkeit in der Kabine.

Joystick

Die hydraulischen Joysticks haben sehr komfortable Griffe, die dem Fahrer eine präzise und dabei bequeme Handhabung der Maschine ermöglichen.

Armlehnen

Der voll verstellbare Komfortsitz ist für den Fahrer während eines langen Arbeitstages von hohem Wert.

Becherhalter

Auch auf vermeintliche Kleinigkeiten haben wir geachtet.

Defroster

Der Hochleistungsdefroster beseitigt sehr effektiv Frost und Feuchtigkeit. So hat der Fahrer mehr Sicherheit bei der Arbeit (nur bei der Kabinen-Ausführung).

Bodenmatte aus Gummi

Das Bremspedal (links) und das Pedal für das Schwenken des Auslegers (rechts) mit sehr viel Bewegungsfreiheit für die Füße angebracht worden. Zusätzlich sorgt eine Gummi-Bodenmatte für ein komfortables Kabinen-Innenleben. Die Türöffnung wurde vergrößert, indem die Türschwelle weggelassen wurde. Das erleichtert zudem die Reinigung der Kabine.



Komfortabler Sitz



Kontrollstand mit Höhen- und Neigungsverstellung

Wartung

**Der Zustand aller Komponenten kann mit einem Blick eingesehen werden.
Die ungewöhnlich ausgeprägte Servicefreundlichkeit ist wirklich bemerkenswert.**

Der DX35z ist mit der gesamten Technik- und Innovations-Kompetenz von Doosan Infracore entwickelt worden. So verfügt er über hohe Leistungsmerkmale und zeichnet sich durch einfache und leichte Wartung aus. Die bequem zu erreichenden Wartungsstellen steigern die Effizienz des DX35z.

Leichte Wartung

Der Zugang zu den verschiedenen Kühlern ist sehr einfach. Das macht auch das Reinigen leichter. Die Flüssigkeitsstände von Batterie und Scheibenwischer sind leicht zu überprüfen.

Luftfilter

Der kräftige Luftfilter mit seiner großen Kapazität beseitigt über 99% aller luftverschmutzender Partikel, reduziert so das Risiko einer Motorenverschmutzung und verlängert die Intervalle für den Reinigungs- und Filterelement-Wechsel.

TankbelüftungsfILTER

Das Hydraulik-System ist so ausgelegt, dass die Pumpe vor Kavitation geschützt ist.

Verstärkter Ausleger

Die Form des Auslegers wurde optimiert dank der angewandten Finite-Elemente-Methode. So wird die Last besser vom gesamten Aufbau aufgenommen. Das führt in Verbindung mit höherer Materialstärke zu besserer Haltbarkeit und Zuverlässigkeit, weil damit Ermüdungen vorgebeugt wird.

Löffelstiel

Im Löffelstiel wurde größere Stabilität dadurch erreicht, dass Gussteile und Verstärkungen rund um die Anlenkpunkte eingesetzt wurden, um so die Lebensdauer zu verlängern.

X-förmiger Unterwagen

Der X-Chassis-Rahmen wurde konstruiert mit FEM-Technik und Zuverlässigkeits-Tests, wobei modernste Methoden angewandt wurden, um verbesserte Haltbarkeit und Beständigkeit sicherzustellen. Das Schwenkgetriebe ist solide und stabil.

D-förmige Trägerprofile

D-förmige Trägerquerschnitte im Chassis-Rahmen bringen mehr Stärke und minimieren so die Verwindungen durch Stöße.

Motorraum/ -abdeckung

Der Motorraum wurde so ausgelegt, dass der Servicezugang sehr einfach ist und dennoch der robuste Motorensound so effektiv gedämpft wird, dass die Arbeitsbedingungen für den Fahrer angenehm sind und die Umgebung nicht gestört wird.

Löffel

Die gehärteten Zähne des Löffels sorgen für Langlebigkeit. Die Bolzen können zum Wechsel leicht gelöst werden.

Ölstandsmesser

Der Pegel des Hydrauliköls kann leicht in einem Anzeiger an der Seite des Hydrauliktanks überprüft werden.

Abschmierleitung

Die innenliegenden Abschmierleitungen sorgen für leichte Wartung des Drehkranses und des Knickzylinders.

Gummi -Ketten

Die Gummi-Ketten bieten festeren Halt durch besseren Grip, sind besser auf Bürgersteigen und Straßenoberflächen in städtischer Umgebung. Die Gummi-Platten können leicht aufgezogen bzw. heruntergenommen werden mit dem Leitrad, Turas und anderen Hauptkomponenten.

Standardausrüstung und Zusatzausrüstung

* Standardausrüstung

• Kabine

- Allwetter Kabine, schallgedämpft
- Voll verstellbarer Komfortsitz
- Hochschiebbare Frontscheibe und herausnehmbarer unterer Teil der Frontscheibe
- Kabinenbeleuchtung
- Zigaretten-Anzünder
- Dosenhalter
- Heizung und Defroster
- Frischluftfilter
- Staubox

• Sicherheit

- Rops & Rops Kabine
- Sicherheitshebel Abschaltung Vorsteuerung
- Sicherheitsverglasung
- Nothammer

* Zusatzausrüstung

• Sicherheit

- ROPS & TOPS Schutzdach (4 Säulen)
- Fahralarm
- Accumulator
- Rundumleuchte
- Seitenspiegel

• Sonstiges

- Zweistufiger Luftfilter
- Wasserabscheider
- Lichtmaschine 12V, 40A
- Hupe
- Halogenscheinwerfer
 - Am Ausleger montiert
 - An der Kabine/Schutzdach montiert
- Leitung für Hammer (Einwegeverrohrung) und für Greiferdrehen (Zweiwegeverrohrung)
- Gummiketten
- Wartungsfreie Batterie
- Doppelter Kraftstofffilter
- Dauergeschmierte und gedichtete Kettenbolzen

• Sonstiges

- Kettenführungen
- Verrohrung für Schnellwechsler
- Ventile zum Umschalten der Vorsteuerhebel-Belegung

Abmessungen und Arbeitsbereiche

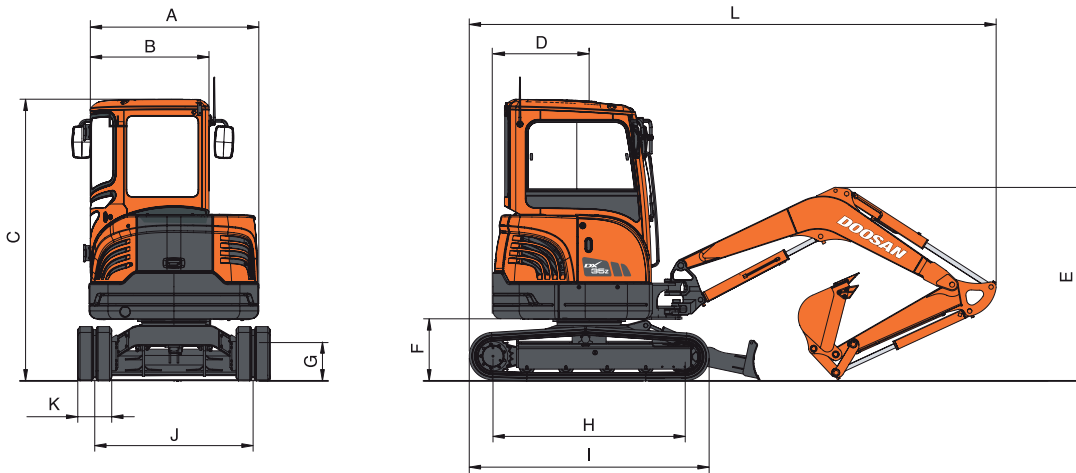

* Abmessungen

Ausleger Typ	2.405 mm
Löffelstiel Typ	1.200 mm
A Breite des Aufbaus	1.500 mm
B Breite der Kabine	1.030 mm
C Höhe der Kabine	2.515 mm
D Heckschwenkradius	850 mm
E Höhe über alles	1.720 mm
F Bodenfreiheit unter Kontergewicht	575 mm
G Bodenfreiheit	310 mm
H Achsstand	1.700 mm
I Kettenlänge	2.123 mm
J Kettenteilung	1.400 mm
K Kettenplattenbreite	300 mm
L Länge über alles	4.645 mm

* Grabkräfte (ISO)

Löffel (PCSA)	0,11 m³	
Grabkraft	3,00 kgf	29,43 kN
Löffelstiel	1.200 mm	1.330 mm
Grabkraft	2,1 kgf 20,6 kN	1,9 kgf 18,63 kN

Bei Druckzuschaltung (ISO)

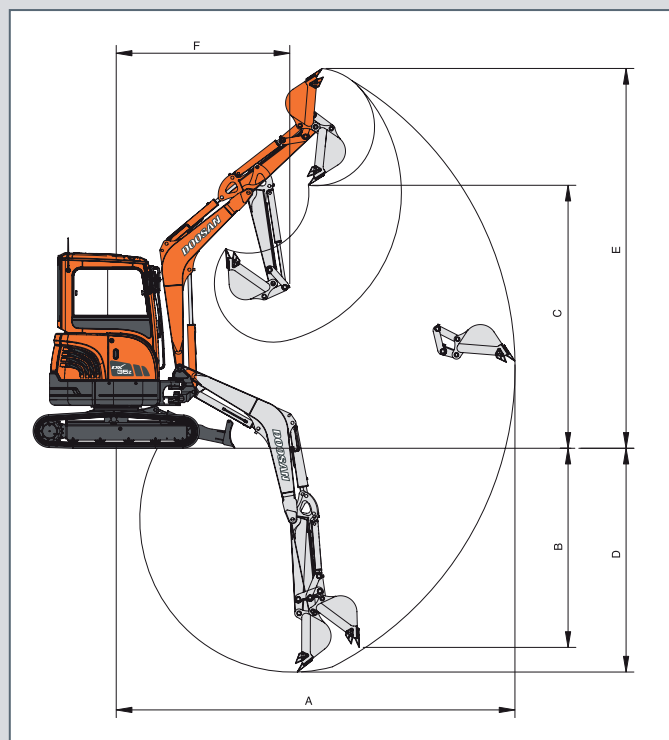

* Arbeitsbereich

Ausleger Typ	2.405 mm	
Löffelstiel Typ	1.200 mm	1.330 mm
Löffel Typ (SAE)	0,11 m³	0,11 m³
A Max. Grabradius	5.090 mm	5.200 mm
B Max. vertikale Grabtiefe	2.560 mm	2.630 mm
C Max. Ausschütthöhe	3.350 mm	3.410 mm
D Max. Grabtiefe	3.025 mm	3.155 mm
E Max. Reichhöhe	4.840 mm	4.880 mm
F Min. Schwenkradius	2.210 mm	2.060 mm

Hubkapazitäten

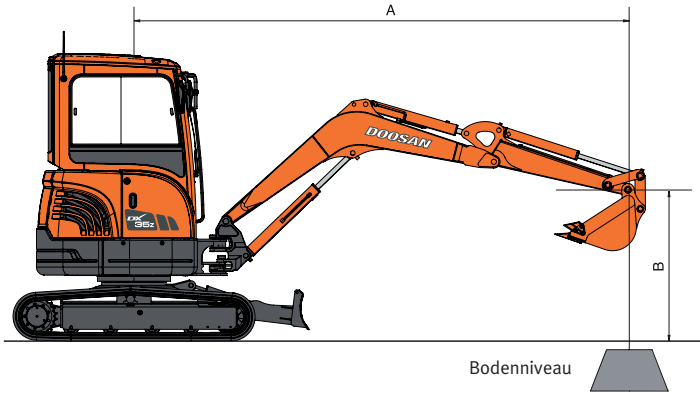

Planierschild angehoben — Ausleger: 2.405 mm - Löffelstiel: 1.200 mm - Löffel: SAE 0,11 m³ (CECE 0,094 m³) - Platte: 300 mm **Einheit: 1.000 kg**

A (m) \ B (m)	2		3		4		Max. Reichweite		A(m)
4							*0,77	*0,77	2,76
3			*0,67	*0,67			0,48	0,47	3,76
2			0,70	0,69	0,43	0,42	0,39	0,38	4,21
1			0,67	0,65	0,42	0,41	0,36	0,36	4,34
o (boden)	1,23	1,18	0,64	0,63	0,41	0,40	0,38	0,38	4,18
-1	1,25	1,20	0,64	0,63			0,47	0,46	3,68
-2	1,30	1,25					*0,84	0,83	2,59

Planierschild angehoben — Ausleger: 2.405 mm - Löffelstiel: 1.330 mm - Löffel: SAE 0,11 m³ (CECE 0,094 m³) - Platte: 300 mm **Einheit: 1.000 kg**

A (m) \ B (m)	2		3		4		Max. Reichweite		A(m)
4							*0,71	*0,71	2,95
3							0,46	0,45	3,89
2			0,71	0,69	0,43	0,42	0,37	0,36	4,33
1			0,67	0,65	0,42	0,40	0,35	0,34	4,45
o (boden)	1,22	1,18	0,64	0,62	0,41	0,40	0,36	0,36	4,30
-1	1,24	1,19	0,64	0,62			0,44	0,43	3,82
-2	1,28	1,24					0,74	0,73	2,80

Planierschild abgesenkt — Ausleger: 2.405 mm - Löffelstiel: 1.200 mm - Löffel: SAE 0,11 m³ (CECE 0,094 m³) - Platte: 300 mm **Einheit: 1.000 kg**

A (m) \ B (m)	2		3		4		Max. Reichweite		A(m)
4							*0,77	*0,77	2,76
3			*0,67	*0,67			*0,73	0,47	3,76
2			*0,88	0,69	*0,75	0,41	*0,74	0,38	4,21
1			*1,18	0,65	*0,84	0,40	*0,78	0,36	4,34
o (boden)	*1,29	1,18	*1,34	0,63	*0,89	0,39	*0,82	0,38	4,18
-1	*2,17	1,20	*1,26	0,63			*0,87	0,46	3,68
-2	*1,31	1,25					*0,84	0,83	2,59

Planierschild abgesenkt — Ausleger: 2.405 mm - Löffelstiel: 1.330 mm - Löffel: SAE 0,11 m³ (CECE 0,094 m³) - Platte: 300 mm **Einheit: 1.000 kg**

A (m) \ B (m)	2		3		4		Max. Reichweite		A(m)
4							*0,71	*0,71	2,95
3							*0,69	0,45	3,89
2			*0,82	0,69	*0,71	0,42	*0,71	0,36	4,33
1			*1,14	0,65	*0,81	0,40	*0,74	0,34	4,45
o (boden)	*1,46	1,18	*1,33	0,62	*0,88	0,40	*0,79	0,36	4,30
-1	*2,26	1,19	*1,28	0,62			*0,85	0,43	3,82
-2	*1,49	1,24					*0,86	0,73	2,80

- Die Kennwerte basieren auf SAE J1097.
- Des Lastpunkt ist der Haken an der Rückseite des Löffels
- * = Die Nennlasten basieren auf der Hydraulikleistung
- Die Nennlasten überschreiten nicht 87 % der Hydraulikleistung oder 75 % der Kippplast

: Nennlast nach vorn
 : Nennlast zur Seite oder bei Drehung um 360 Grad



Doosan Infracore
Construction Equipment

